

**Обґрунтування очікуваної вартості  
закупівлі код за ДК 34130000-7 Мототранспортні вантажні засоби (вантажних бортових  
тентованих автомобілів)**

Обґрунтування очікуваної вартості щодо закупівлі вантажних бортових тентованих автомобілів складено на підставі інформації, наданої Департаментом лісових ресурсів, у формі службової записки.

Так, у зв'язку з виробничою необхідністю для забезпечення безперебійної та ритмічної роботи філій ДП «Ліси України» та на виконання поставлених завдань, є необхідність здійснити закупівлю 4 вантажних бортових тентованих автомобілів.

Очікувана вартість предмета закупівлі - вантажних бортових тентованих автомобілів (код за ДК 34130000-7 Мототранспортні вантажні засоби) становить 18 117 789,00 грн. з урахуванням ПДВ та інших податків і зборів та визначена з урахуванням положень Примірної методики визначення очікуваної вартості предмета закупівлі, затвердженої наказом Міністерства розвитку економіки, торгівлі та сільського господарства України від 18.02.2020 № 275.

Так, з метою визначення очікуваної вартості предмета закупівлі здійснено аналіз загальнодоступної інформації щодо цін та асортименту товарів, робіт і послуг, яка міститься у відкритих джерелах (у тому числі на сайтах виробників та/або постачальників відповідної продукції, спеціалізованих торговельних майданчиках, в електронних каталогах, рекламі, прайс-листах, в електронній системі закупівель "Prozorro" та на аналогічних торговельних електронних майданчиках, дані спеціалізованих інформаційно-аналітичних видань, офіційних статистичних видань тощо).

Зокрема, отримано 6 комерційних пропозицій щодо вартості 1 вантажного бортового тентованого автомобіля з урахуванням ПДВ та інших податків і зборів із технічними та якісними та характеристиками 1 вантажного бортового тентованого автомобіля, наведених в обґрунтуванні технічних та якісних характеристик предмета закупівлі, зокрема від: ТОВ «Торгівельно-сервісна компанія», ТОВ «Сучасні вантажівки», ТОВ «Завод спеціального обладнання» (надано у іноземній валюті станом на 26.05.2023), ТОВ «Авто-Регіон» (надано у іноземній валюті станом на 26.05.2023), ТОВ «СТ-Прозоро» та ТОВ «Аймакс-Авто» та розраховано середню очікувану вартість 1 вантажного автомобіля:  $(4\,436\,000,00 + 4\,015\,000,00 + 4\,077\,451,50 + 5\,750\,000,00 + 4\,388\,232,00 + 4\,510\,000,00) / 6 = 4\,529\,447,25$  грн.

Очікувальна вартість закупівлі становить:  
 $(4\,436\,000,00 + 4\,015\,000,00 + 4\,077\,451,50 + 5\,750\,000,00 + 4\,388\,232,00 + 4\,510\,000,00) / 6 * 4 = 18\,117\,789,00$  грн.

Додатки:

Комерційні пропозиції від ТОВ «Торгівельно-сервісна компанія», ТОВ «Сучасні вантажівки», ТОВ «Завод спеціального обладнання», ТОВ «Авто-Регіон», ТОВ «СТ-Прозоро» та ТОВ «Аймакс-Авто» на 19 арк.



Товариство з обмеженою відповідальністю  
«ТОРГІВЕЛЬНО-СЕРВІСНА КОМПАНІЯ»

р/р UA613808050000000026006394246 в АТ «Райффайзен Банк Аваль» у м. Київ,  
МФО 380805, ЄДРПОУ 37091926, ПІН 370919220349  
Тел.: +380(57) 790-26-68, e-mail: [790266@uacomp.in.ua](mailto:790266@uacomp.in.ua) <http://uacompany.in.ua>

**Комерційна пропозиція**



|                                 |                 |
|---------------------------------|-----------------|
| Колісна формула                 | 4x2             |
| Колісна база, мм                | 4250            |
| Потужність двигуна, кВт (к. с.) | Есотор 9 літрів |
| Модель двигуна                  | 330             |
| Екологічна норма                | EURO-5          |
| КПП                             | EATON ESO14409  |
| Тип КПП                         | механічна       |
| Кількість передач вперед/назад  | 9+1 передача    |
| Размір шин                      | 315/80 R 22.5   |

Вартість 110 900,00 євро, з ПДВ. (ціна в гривні 4 436 000,00 станом 23.05.2023)  
Термін поставки: 100 днів.

ТОВ «ТОРГІВЕЛЬНО-СЕРВІСНА КОМПАНІЯ»

Тел.: +380982681888; +380662681888

e-mail: e-mail: [tarasova@uacompany.in.ua](mailto:tarasova@uacompany.in.ua)

Сайт: [uacompany.in.ua](http://uacompany.in.ua)

Директор



Бурякін Є.Л.





ТОВАРИСТВО  
з обмеженою  
відповідальністю

«Сучасні вантажівки»

Комуні

Документи

Дата

Дійсний до

Техніка

Бренд/виробник

Модель/модифікація

Контактна особа

E-mail

№

№

Комерційна пропозиція № СВ-09-23/723

08.05.2023

30.05.2023

Бортовий-тентовий-автомобіль на шасі FORD-TRUCKS-1833-DC

Шасі—FORD-OTOSAN(Туреччина), вузов—Україна

FORD-TRUCKS-1833-DC

Олександр Василь +380672458885

o.vasil@avtek.ua



*\*зображення мають інформаційний характер, товар може відрізнятись в реальності.*

|                 |  |
|-----------------|--|
| Ціна            | 4 015 000 грн. з ПДВ   |
| Умови поставки  | DDP Київ   |
| Умови оплати    | Авансовий платіж-60%, доплата-40%  |
| Термін поставки | 45 днів  |
| Гарантія        | 24 місяці без обмеження пробігу  |
| Додаткові умови | 1.→ Ціна вказана за курсом Мобанку 40.60 грн. за Евро на день пропозиції. При зміні курсу національного банку більше ніж на 2% від вказаного в пропозиції, ціна має бути перерахована за поточним курсом<br>2.→ <b>98 900€</b><br>3.→ Ціна може змінюватись в залежності від умов поставки та комплектації |

З повагою,

Директор ТОВ «Сучасні вантажівки» ..... **Сергій Кабалицький**



Вантажні автомобілі та спеціальна техніка



InterCargoTruck



Характеристики

|                                     |   |
|-------------------------------------|---|
| Колісна формула                     | 4x2   |
| Колісна база, мм                    | 4750  |
| Вантажність шасі, кг                | 18000±3%  |
| Двигун/КПП                          | Euro Ecodiesel/Eaton  |
| Екологічний стандарт                | Euro-5  |
| Робочий об'єм двигуна, см. куб.     | 8974  |
| Потужність двигуна, кВт (к.с.)      | 243 (330)/1900 об./хв.  |
| Максимальна швидкість, км/ч         | 89  |
| Кількість передач КПП               | 9   |
| Кабіна                              | Без спального місця   |
| Розмір шин                          | 315/80R22.5   |
| Параметри і елементи надбудови      | Характеристики  |
| Вага надбудови (з надмірною), кг    | 1400 (±5%)  |
| Виробник                            | ТОВ «ІНТЕРКАРГОТРАК»  |
| Тип надбудови                       | Бортова платформа   |
| Внутрішні розміри, мм.              | □   |
| Довжина                             | 6500  |
| Ширина                              | 2450  |
| Висота борту                        | 600   |
| Внутрішня площа, м <sup>2</sup>     | 15,92   |
| Підрамник (каркас основи надбудови) | - виготовляється з поперечних швелерів, які чергуються з поперечними профільними трубами.<br>- антикорозійна обробка методом гарячого цинкування  |
| Кріплення фургона до рами шасі      | За допомогою консольних кронштейнів та розвантажувальних елементів. У задній частині – користь з'єднання  |
| Конструкція надбудови               | - передній борт висотою 600мм. Рамка з профільної труби, сітка-плетена 4мм (50);<br>- бічний та задній бортовий профіль алюмінієвий анодований набірний висотою 600мм;<br>- петлі по 3 на кожну відкидну ступку;<br>- лампа панелей – 10шт. |
| Підлога                             | - підлогове покриття – бакелітова фанера 24мм, стійка до механічних впливів   |
| Фурнітура                           | - Оцинкована  |
| Обладнання                          | - бічні габарити LED маркера;<br>- інсуліна драбина (оцинкована) – 1 шт;<br>- тумби задні відбивачки (2 шт.);<br>- пластикові підтримки;<br>- бачок омивача;<br>- боковий захист (профіль на відкидних кронштейнах)                         |
| Гарантія                            | 24 місяці за умов дотримання ТО   |
| Умови оплати                        | 50% - передплата, 50% - перед відвантаженням готового виробу  |
| Документи                           | Для постановки на облік автофургона в СЦ  |

Комплектація автомобіля

|  |   |
|--|---|
| Кондиціонер  | □ |
| Радіо/CD-плеєр   | □ |
| Круїз-контроль   | □ |
| Електричні склопідйми  | □ |
| Зовнішні дзеркала з підігрівом та електричним приводом регулювання | □ |
| Електричний коректор фар   | □ |
| Рульова колонка що регулюється по куту нахилу                      | □ |
| Крісло водія з підігрівом та упором для поясу                      | □ |



InterCargoTruck



Технічні дані автомобіля

|  |   |
|--|---|
| Передні та задні стабілізатори поперечної стійкості автомобіля | 0 |
| Система ABS  | 0 |
| <del>Амортизатори</del>  | 0 |
| Центральний замок з дистанційним управлінням                   | 0 |
| Ходові вогні   | 0 |
| Блокування диференціалу  | 0 |
| Тахограф   | 0 |
| Вогнегасник, аптечка, домкрат, шланг підкачки                  | 0 |
| Запасне колесо   | 0 |

Т



Т



Т





ЗАВОД  
СПЕЦІАЛЬНОГО  
ОБЛАДНАННЯ

## Товариство з обмеженою відповідальністю «ЗАВОД СПЕЦІАЛЬНОГО ОБЛАДНАННЯ»

19950, Черкаська обл., Золотоніський р-н, с. Ірклія, вул. Прикордонна, 3  
ЄДРПОУ 40876326, р/р UA673510050000026006669546500 в ПАТ «УкрСиббанк», МФО 351005

Тел.: +38 (067) 627-63-65; +38 (067) 627-65-56 e-mail: office\_zso@ukr.net сайт: zso.in.ua

Вих. № 240523-06  
Від 24.05.2023 р.

### Комерційна пропозиція



#### ТЕХНІЧНІ ХАРАКТЕРИСТИКИ

|                                  |   |
|----------------------------------|---|
| Колісна формула                  | 4x2   |
| Повна маса, кг                   | 19 000  |
| Навантаження на передню вісь, кг | 7 500   |
| Навантаження на задню вісь, кг   | 11 000  |
| Споряджена маса, кг              | 9 020   |
| Вантажопідйомність, кг           | 10 980  |
| Колісна база, мм                 | 4 250   |
| Довжина, мм                      | 10 160  |
| Ширина, мм                       | 2 540   |
| Висота, мм                       | 3 200   |
| Рульове керування                | Гідро підсилювач керма ZF<br>Регульована рульова колонка по висоті та куту нахила   |
| Сидіння водія                    | На пневматичній підвісці, підвищеного комфорту  |
| Підйом кабіни                    | Механічний/Електричний  |
| Підвіска кабіни                  | Механічна   |
| Кабіна                           | MP3 + RADIO, кондиціонер, електричні склопідйомачі,<br>пневматичне сидіння водія.<br>Дзеркала з електричним регулюванням.<br>Центральний замок. |
| Двигун                           | Об'єм: 8.7 м3. Потужність: 330 к.с.<br>Максимальний крутний момент 1500 Нм/1100-1500 об.<br>хв.<br>Тип: 6-циліндровий з водяним охолодженням,   |



ЗАВОД  
СПЕЦІАЛЬНОГО  
ОБЛАДНАННЯ

## Товариство з обмеженою відповідальністю «ЗАВОД СПЕЦІАЛЬНОГО ОБЛАДНАННЯ»

19950, Черкаська обл., Золотоніський р-н, с. Ірклів, вул. Прикордонна, 3  
ЄДРПОУ 40876326, р/р UA67351005000026006669546500 в ПАТ «УкрСиббанк», МФО 351005

Тел.: +38 (067) 627-63-65; +38 (067) 627-63-36 e-mail: office\_zao@ukr.net сайт: zao.in.ua

|                           |   |
|---------------------------|---|
|                           | турбонаддувом.<br>Паливна система BOSCH.  |
| Щеплення                  | Тип: фрикційне, сухе однодискове, діафрагменний привід; гідравлічний з пневмопосиленням, діаметр 430 мм   |
| КПП                       | Кількість передач: 9 вперед / 1 назад   |
| Бак AdBlue                | 50 л  |
| Гальмівна система         | Пневматична, двоконтурна, ABS<br>Моторне гальмо-сповільнювач<br>Стоянкове гальмо з приводом від пружинних енергоакумуляторів<br>Гальмівні механізми всіх коліс-барабани |
| Колеса                    | 315/80 R22.5  |
| АКБ                       | 24 V, 2x12, 180 Ah  |
| Кузов                     | Самоскидний кузов з перекиданням назад  |
| Габаритні розміри, мм     | 6000 x 2300 x 1600  |
| Об'єм кузова, м3          | 25  |
| Марка сталі (для каркаса) | T 700   |
| Тент для кузова           | +   |

**Вартість бортової платформи з тентом відповідно до вищевказаної комплектації:  
110 000,00 євро з ПДВ (за курсом на міжбанківському валютному ринку)**

|                    |  |
|--------------------|--|
| Умови оплати:      | 70% передоплати, 30% перед відвантаженням.<br>Безготівковий розрахунок у гривні. |
| Строк постачання:  | Уточняється на момент замовлення.  |
| Гарантійний строк: | 12 місяців   |



+38 067 577 88 88 / +38 044 592 40 80  
autoregion@ukr.net / autoregion.com.ua

Товариство з обмеженою  
відповідальністю «**АВТО-РЕГІОН**»  
03150, м.Київ, вул.Анрі Барбюса, 5А  
сдрпou 32982101 сс-во гдв №37661756  
іпн 329821026554

### Комерційна пропозиція

Компанія ТОВ «АВТО-РЕГІОН» - офіційний дистриб'ютор «DAEWOO TRUCKS» в Україні, користуючись нагодою, виражає Вам високу повагу та має честь повідомити наступне.



Якщо Ви цінуєте надійність та витривалість, високу рентабельність та економічність, вантажівки DAEWOO розроблені спеціально для Вас. Чудовий двигун, легендарна потужність, висока економія палива, низький рівень висадів, надійна конструкція, максимальна витривалість та безпека, комфортабельна кабіна, відмінний огляд, легкість обслуговування - всі ці особливості зробили DAEWOO лідером на світовому ринку.

Надійність - один з головних критеріїв, по яким покупці з усього світу вибирають DAEWOO.



*ГОТОВІ РІШЕННЯ ДЛЯ ВАШОГО БІЗНЕСУ! Продаж, лізинг, сервісна та гарантійна підтримка.*





+38 067 577 88 88 / +38 044 592 40 80  
 autoregion@ukr.net / autoregion.com.ua

Товариство з обмеженою  
 відповідальністю «АВТО-РЕГІОН»  
 03150, м.Київ, вул.Анрі Барбюса, 5А  
 єдрпоу 32982101 сє-во пдв №37661756  
 іпн 329821026554



| Специфікація шасі |                        | Дані    | Модель автомобіля                                       |
|-------------------|------------------------|---------|---|
| Модель            |                        | Maximus | HC3AA   |
| Двигун            | Модель                 |         | DOOSAN DL06K (Euro V)                                   |
|                   | Тип                    |         | Турбодизель з інтеркулером та системою SCR              |
|                   | Максимальна потужність | К.с/об  | 280/2500  |
|                   | Крутний момент         | Н.м/об  | 981/1400  |
|                   | Циліндрів              |         | 6 рядний  |
|                   | Об'єм                  | См3     | 5890  |
|                   | Керування              |         | ECU Electronic  |
|                   | Повітряний фільтр      |         | Сухий, паперовий фільтруючий елемент-вставка            |
| Модель            |                        |         | ZF6S1000TO  |
| Коробка передач   | Тип                    |         | 6 передач, механічна синхронізована                     |
|                   | Привід перемикаччя     |         | 3 тросовим механізмом перемикаччя передач               |
|                   | Робочі                 |         | Пневматичні   |
| Гальма            | Допоміжні системи      |         | ABS, ASR  |
|                   | Стоянкове гальмо       |         | 3 пружинними енергоаккумуляторами на задню вісь         |
|                   | Допоміжне гальмо       |         | Газодинамічне гальмо                                    |
| Мости             | Передній               |         | Підсилена балка   |
|                   | Задній                 |         | Ведучий з центральним диференціалом (3,9, 3,909, 4,333) |
| Паливний бак      | Розміщення             |         | З правої сторони на рамі автомобіля                     |
|                   | Ємкість                | л       | 200   |
|                   | Матеріал               |         | Стальний штампований, (опція Алюмінієвий 200л)          |
| Колеса та шини    | Передня вісь           |         | R22,5   |
|                   | Задня вісь             |         | R22,5   |
| Рульове керування | Тип                    |         | Гвинт гайка з інтегрованим гідрравлічним підсилювачем   |
|                   | Кермова колонка        |         | Телескопічна, травмобезпечна                            |

ГОТОВІ РІШЕННЯ ДЛЯ ВАШОГО БІЗНЕСУ! Продаж, лізинг, сервісна та гарантійна підтримка.



+38 067 577 88 88 / +38 044 592 40 80  
 autoregion@ukr.net / autoregion.com.ua

Товариство з обмеженою  
 відповідальністю «АВТО-РЕГІОН»  
 03150, м.Київ, вул.Анрі Барбюса, 5А  
 єдрпоу 32982101 сс-во пдв №37661756  
 іпн 329821026554

|                       |                                   |                |  |
|-----------------------|-----------------------------------|----------------|--|
| Зчеплення             | Тип                               |                | Сухе фрикційне одно дискове з діафрагменною пружиною |
|                       | Привід вмикання                   |                | Гідравлічний з пневматичним підсилювачем             |
| Підвіска              | Передньої вісі                    | мм Д/Ш         | Листові напівеліптичні 1500x70                       |
|                       | Задньої вісі                      |                | Листові напівеліптичні 1300x80                       |
| Електрична система    | Акумуляторні батареї              |                | А.г.   |
|                       | Генератор                         |                | А  |
|                       | Стартер                           |                | кВт  |
| Габаритні розміри     | Габаритна довжина                 | OL             | мм   |
|                       | Ширина                            | O<br>W         | мм   |
|                       | Висота по кабіні                  | OH             | мм   |
|                       | Колісна база                      | W<br>B         | мм   |
|                       | Задній звіс                       | AF             | мм   |
|                       | Висота до рами                    | R              | мм   |
|                       | Кліренс                           | GC             | мм   |
| Вагові характеристики | Навантаження шасі на передню вісь |                | кг   |
|                       | Навантаження шасі на задню вісь   |                | кг   |
|                       | Маса шасі                         |                | кг   |
|                       | Навантаження на передню вісь      |                | кг   |
|                       | Навантаження на задню вісь        |                | кг   |
|                       | Повна маса                        |                | кг   |
|                       | Вантажопідйомність                |                | кг (шасі)  |
| Об'єм фургону         |                                   | м <sup>3</sup> |  |
| Максимальна швидкість |                                   | Км/год         |  |
| Радіус розвороту      |                                   | м              |  |



ГОТОВІ РІШЕННЯ ДЛЯ ВАШОГО БІЗНЕСУ! Продаж, лізинг, сервісна та гарантійна підтримка.



+38 067 577 88 88 / +38 044 592 40 80  
autoregion@ukr.net / autoregion.com.ua

Товариство з обмеженою  
відповідальністю «АВТО-РЕГІОН»  
03150, м.Київ, вул.Анрі Барбюса, 5А  
єдрпоу 32982101 сь-во пдв №37661756  
ІПН 329821026554

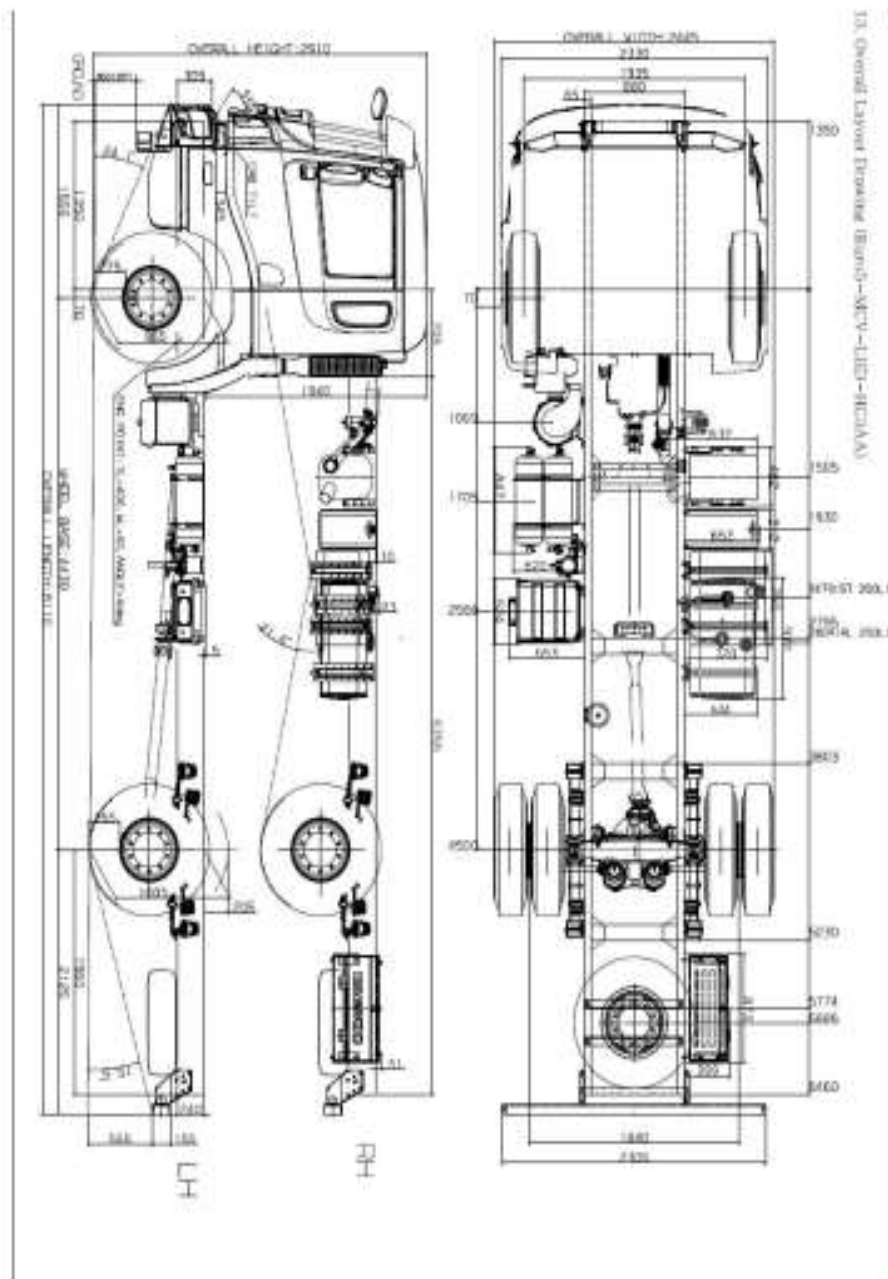

ГОТОВІ РІШЕННЯ ДЛЯ ВАШОГО БІЗНЕСУ! Продаж, лізинг, сервісна та гарантійна підтримка.





+38 067 577 88 88 / +38 044 592 40 80  
autoregion@ukr.net / autoregion.com.ua

Товариство з обмеженою  
відповідальністю «АВТО-РЕГІОН»  
03150, м.Київ, вул.Анрі Барбюса, 5А  
єдрпоу 32982101 сє-во пдв №37661756  
іпн 329821026554

#### Технічні характеристики кузова борт-тент



|                                   |  |
|-----------------------------------|--|
| Внутрішні габаритні розміри ДхШхВ | 6500x2500x2500   |
| Внутрішній об'єм, м <sup>3</sup>  | 40,6   |
| Місткість Європалет               | 16   |
| Платформа                         | Зварна монолітна конструкція з холоднокатаного сталевого профілю, покращеного типу, з підсилюваними лонжеронами із швелеру та поперечними балками із профільної труби; Покрита антикорозійним покриттям. |
| Каркас тенту                      | Сталевий каркас, погрунтований; захисна дошка каркаса.   |
| Борта                             | Алюмінієві двосекційні, відкриваються незалежно один від одного, крім переднього. Висота борта – 400 мм.   |
| Підлога                           | Бакелітова фанера товщиною 21 мм.  |
| Замок борта                       | Алюмінієвий – 8 шт.  |
| Середня стійка                    | Сталева з'єднана – 2 шт.   |
| Петля                             | Оцинкована – 12 шт.  |
| Підкрилки                         | Пластикові імпортовані виробництва DOMAR (Італія)  |

*ГОТОВІ РІШЕННЯ ДЛЯ ВАШОГО БІЗНЕСУ! Продаж, лізинг, сервісна та гарантійна підтримка.*





+38 067 577 88 88 / +38 044 592 40 80  
autoregion@ukr.net / autoregion.com.ua

Товариство з обмеженою  
відповідальністю «АВТО-РЕГІОН»  
03150, м.Київ, вул.Анрі Барбюса, 5А  
сдрпоу 32982101 сс-во пдв №37661756  
іпн 329821026554

|   |   |
|---|---|
| Встановлення приладів зовнішнього освітлення та світлової сигналізації (в тому числі світловідбивне маркування) | У відповідності до вимог Правил СЕК ООН R48-03.   |
| Задній захисний пристрій  | встановлений у відповідності до вимог Правил СЕК ООН R58-02.  |
| Зовнішнє обладнання   | <ul style="list-style-type: none"><li>• Алюмінієвий боковий захисний пристрій (веловідбивники).</li><li>• Кузов оснащений висувною драбиною</li></ul> |
| Гарантія  | 12 місяців  |
| Додаткові платні опції  | Кільце кріплення вантажу на 500 кг – 350,00 грн. з ПДВ за од.<br>Кільце кріплення вантажу на 2000 кг – 750,00 грн. з ПДВ за од.                       |

\*Орієнтовна чиста вантажопідсмість з урахуванням кузова борт-тент – 11 000 кг.

Періодичність ТО – 40 000 км.

| Автомобіль              | Ціна в доларах США з ПДВ. |
|-------------------------|---------------------------|
| <b>DAEWOO MCV HC3AA</b> | <b>120 000,00</b>         |

\* Всі розрахунки здійснюються в національній валюті України.

Перерахунок в гривні здійснюється по курсу НБУ+1% на день оплати розумка.

- Термін поставки техніки: 35 робочих днів – виготовлення та встановлення кузова Борт-тент., Шасі в наявності!
- Умови оплати: - передплата 30%, решта 70% після повідомлення клієнта про надходження техніки на склад постачальника, який знаходиться за адресом: вул. Броварська, 2А, Проліски, Київська обл.
- Гарантія: 24 місяця або 100 000 км, в залежності від того, яка подія настане раніше.

Також доводимо до Вашого відома, що придбавши автомобілі в нашій компанії, Ви отримуйте професійне та якісне сервісне обслуговування на нашому Сервісному центрі. Багаторічний досвід у сфері ремонту та обслуговуванні автомобілів, допоможе Вам економити, та тримати свій автопарк у Справному стані.

Будемо раді надати вам консультацію що до технічних характеристик та комплектацій автомобільної техніки «DAEWOO TRUCKS».

З повагою,  
Заступник директора  
ТОВ «АВТО-РЕГІОН»  
Пасічний Віталій Анатолійович  
Тел. (044)-331-21-35  
Моб. (099)-048-86-40  
pasichniy@autoregion.com.ua  
[www.autoregion.com.ua](http://www.autoregion.com.ua)



ГОТОВІ РІШЕННЯ ДЛЯ ВАШОГО БІЗНЕСУ! Продаж, лізинг, сервісне та гарантійна підтримка.

# І МА Х - А В Т О

ТОВАРИСТВО З ОБМЕЖЕНОЮ ВІДПОВІДАЛЬНІСТЮ «АЙМАКС-АВТО»  
18002, м. Черкаси, б р Шевченка, 242/1, к. 708, р/р 26000051531648 в ПАТ КБ ПРИВАТБАНК,  
МФО 354347, ПІН 425301122011, ЄДРПОУ 42530115, тел.: (067) 470-15-95, [imaxlavto@gmail.com](mailto:imaxlavto@gmail.com)  
[www.imax-avto.com.ua](http://www.imax-avto.com.ua)

## Комерційна пропозиція:

Товариство з обмеженою відповідальністю «АЙМАКС-АВТО» пропонує розглянути Автомобіль Бортовий-тентований DAEWOO MAXIMUS



**Вартість Автомобіля Бортового-тентованого DAEWOO MAXIMUS –  
4 510 000,00 грн. з ПДВ.**

# I M A X - A U T O

ТОВАРИСТВО З ОБМЕЖЕНОЮ ВІДПОВІДАЛЬНІСТЮ «АЙМАКС-АВТО»  
 18002, м. Черкаси, б-р Шевченка, 242/1, к. 708, р/р 26000051531648 в ПАТ КБ ПРИВАТБАНК,  
 МФО 354347, ІПН 425301122011, ЄДРПОУ 42530115, тел.: (067) 470-15-95, lmaxlavto@gmail.com  
[www.lmax-avto.com.ua](http://www.lmax-avto.com.ua)

## Характеристики надбудови – Борт-тент



| Параметри                          | Характеристики  |                            |
|------------------------------------|---|----------------------------|
| Базове шасі                        | DAEWOO MCV H3AA   |                            |
| Тип вузова                         | БОРТОВА ПЛАТФОРМА З ТЕНТОМ  |                            |
| Внутрішні розміри (мм)             | <i>Довжина</i>  | 6000                       |
|                                    | <i>Ширина</i>   | 2450                       |
|                                    | <i>Висота</i>   | 2400                       |
| Внутрішній об'єм (м <sup>3</sup> ) | 47  |                            |
| Підрамник                          | Посилений, комбінованого типу із трубних і швелерних профілів, ґрунтований, фарбований  |                            |
| Кріплення до рами                  | За допомогою консольних кронштейнів і розвантажувальних елементів   |                            |
| Борти                              | З двох частин, з алюмінієвого профілю, висотою 400 мм. Середня стійка відкидна.   |                            |
| Нарказ тенту                       | Розбірний з профільних труб, ґрунтований, фарбований  |                            |
| Тент                               | Імпортного виробництва зі щільністю тканини 650 г/м <sup>2</sup> (колір на вибір замовника)   |                            |
| Підлога                            | Настил з бакелітової фанери товщиною 21 мм.   |                            |
| Фурнітура                          | <i>Замки бортів</i>   | Алюмінієві                 |
|                                    | <i>Петлі бортів</i>   | Оцинковані                 |
|                                    | <i>Додатково</i>  | Лювери, скоби, митний трос |
| Обладнання                         | <ul style="list-style-type: none"> <li>• передня захисна стінка з бакелітової фанери;</li> <li>• дошка (шліфована, оброблена захисним розчином);</li> <li>• габаритні і маркерні LED ліхтарі;</li> <li>• бокові алюмінієві веловідбійники;</li> <li>• пластикові підкрилки з гумовим бризговиком;</li> <li>• відкидна сходишка закріплена на задньому борті;</li> </ul> |                            |



# I M A X - A U T O

ТОВАРИСТВО З ОБМЕЖЕНОЮ ВІДПОВІДАЛЬНІСТЮ «АЙМАКС-АВТО»  
 18002, м. Черкаси, б-р Шевченка, 242/1, к. 708, р/р 26000051531648 в ПАТ КБ ПРИВАТБАНК,  
 МФО 354347, ПІН 425301122011, ЄДРПОУ 42530115, тел.: (067) 470-15-95, imax1avto@gmail.com  
 www.imax-avto.com.ua

## Технічна специфікація шасі



|                    |                        |                 |  |
|--------------------|------------------------|-----------------|--|
| Daewoo- Maximus    |                        | Модель          | HC3A<br>A  |
| Двигун             | Модель                 |                 | Doosan DL06K (EuroV)   |
|                    | Тип                    |                 | Турбодизель з інтеркулером та системою SCR   |
|                    | Максимальна потужність | к.с/об          | 280/2500   |
|                    | Крутний момент         | Н.м/об          | 981/1400   |
|                    | Циліндрів              | к-сть           | 6 (рядний)   |
|                    | Об'єм                  | см <sup>3</sup> | 5890   |
|                    | Керування              |                 | ECU Electronic   |
|                    | Повітряний фільтр      |                 | Сухий, паперовий фільтруючий елемент-вставка                                       |
| КПП                | Модель                 |                 | ZF6S1000TO   |
|                    | Тип                    |                 | 6-ти ступенева, механічна синхронізована з тросовим механізмом перемикання передач |
| Передавальні числа | 1 передача             |                 | 6,75   |
|                    | 2 передача             |                 | 3,6  |
|                    | 3 передача             |                 | 2,13   |
|                    | 4 передача             |                 | 1,39   |
|                    | 5 передача             |                 | 1  |
|                    | 6 передача             |                 | 0,78   |
|                    | Задній хід             |                 | 6,06   |
|                    | Робочі                 |                 | Пневматичні  |



# I M A X - A U T O

ТОВАРИСТВО З ОБМЕЖЕНОЮ ВІДПОВІДАЛЬНІСТЮ «АЙМАКС-АВТО»  
 18002, м. Черкаси, б-р Шевченка, 242/1, к. 708, р/р 26000051531648 в ПАТ КБ ПРИВАТБАНК,  
 МФО 354347, ПІН 425301122011, ЄДРПОУ 42530115, тел.: (067) 470-15-95, imaxlavto@gmail.com  
 www.imax-avto.com.ua

|                       |                      |    |   |
|-----------------------|----------------------|----|---|
| Гальма                | Допоміжні системи    |    | ABS, ASR  |
|                       | Діаметр барабанів    | мм | 360   |
|                       | Стоянкове гальмо     |    | 3 пружинними енергоаккумуляторами на задню вісь         |
|                       | Допоміжне гальмо     |    | Газодинамічне гальмо                                    |
| Мости                 | Передній             |    | Підсилена балка   |
|                       | Задній               |    | Ведучий з центральним диференціалом (3,9, 3,909, 4,333) |
| Паливний бак          | Розміщення           |    | З правої сторони на рамі автомобіля                     |
|                       | Ємкість              | л  | 200   |
|                       | Матеріал             |    | Стальний штампований, (опція Алюмінієвий 200л)          |
| Колеса та шини        | Передня вісь         |    | 295/80R22.5   |
|                       | Задня вісь           |    | 295/80R22.5   |
| Рульове керування     | Тип                  |    | Гвинт гайка з інтегрованим гідравлічним підсилювачем    |
|                       | Кермова колонка      |    | Телескопічна, травмобезпечна                            |
|                       | Кермове колесо       |    | Чотирьох спицеве з кнопкою сигналу                      |
| Зчеплення             | Тип                  |    | Сухе фрикційне одно дискове з діафрагменною пружиною    |
|                       | Привід вмикання      |    | Гідравлічний з пневматичним підсилювачем                |
| Вагові характеристики | Повна маса, шасі     | кг | 18000   |
|                       | Споряджена маса шасі | кг | 5370  |
|                       | Вантажопідємність    | кг | 12630   |

З повагою,  
 директор



Сергій Попадько

Товариство з обмеженою відповідальністю  
**«СТ-ПРОЗОРО»**

✉ prozoro@s-t.biz.ua

вул. Запорізька, 8 В  
 м. Бориспіль  
 Київська область, 08300

Вих. № 882  
 Від 26.05 2022 р.

Комерційна пропозиція.

ТОВ «СТ-ПРОЗОРО» має можливість поставити комунальну та спеціальну техніку:

1. Автомобіль бортовий, тентований DAEWOO MCV HC3AA
2. Терміни поставки – до 75 робочих днів,
3. Вартість Техніки: 5 750 000,00 грн. з ПДВ.

Умови оплати – 50% передплата.

Гарантійний термін – 12 місяців.



Характеристики базового шасі DAEWOO HC3AA

|         |                        |                 |  |
|---------|------------------------|-----------------|--|
| ДВИГУН  | МОДЕЛЬ                 |                 | DOOSAN DL06K (EUROV)                       |
|         | Тип                    |                 | Турбодизель з інтеркулером та системою SCR |
|         | Максимальна потужність | К.с/<br>об      | 280/2500                                   |
|         | Крутний момент         | Н.м<br>/об      | 981/1400                                   |
|         | Циліндрів              | к-<br>сть       | 6 (рядний)                                 |
|         | Об'єм                  | см <sup>3</sup> | 5890                                       |
| Коробка | Модель                 |                 | ZF6S1000TO                                 |

Товариство з обмеженою відповідальністю  
**«СТ-ПРОЗОРО»**

✉ prozoro@s-t.biz.ua

вул. Запорізька, 8 В  
 м. Бориспіль  
 Київська область, 08303

№ 027020741102292

|   |                       |  |  |
|---|-----------------------|--|--|
| передач   | Тип                   |  | 6-ти ступенева, механічна синхронізована з тросовим механізмом перемикування передач |
| Гальма  | Робочі                |  | Пневматичні  |
|   | Допоміжні системи     |  | ABS, ASR   |
|   | Діаметр барабанів     | мм                                       | 360  |
|   | Стоянкове гальмо      |  | 3 пружинними енергоаккумуляторами на задню вісь                                      |
|   | Допоміжне гальмо      |  | Газодинамічне гальмо   |
| Мости   | Передній              |  | Підсилена балка  |
|   | Задній                |  | Ведучий з центральним диференціалом (3,9, 3,909, 4,333)                              |
| Колеса та шини                                  | Передня вісь          |  | R22,5  |
|   | Задня вісь            |  | R22,5  |
| Рульове керування                               | Тип                   |  | Гвинт гайка з інтегрованим гідравлічним підсилювачем                                 |
|   | Кермова колонка       |  | Телескопічна, травмобезпечна   |
|   | Кермове колесо        |  | Чотирьох спицеве з кнопкою сигналу   |
| Підвіска  | Передньої вісі        | мм<br>Д/Ш                                | Листові напівеліптичні 1500x70   |
|   | Задньої вісі          |  | Листові напівеліптичні 1300x80   |
| Електрична система                              | Акумуляторні батареї  | А.г.                                     | 2 шт. 12В 150А.г.  |
|   | Генератор             | А  | 24В/80А  |
|   | Стартер               | кВт                                      | 24В/6,0 кВт  |
| Вагові характеристики                           | Повна маса, шасі      | Кг.                                      | 18 000   |
|   | Споряджена маса, шасі |  | 5370   |
|   | Вантажопідйомність    |  | 12630  |
|   | Колісна база          | Мм.                                      | 4430   |
| <b>Комплектація</b>                             |                       |  |  |
| Кондиціонер                                     |                       |  | +  |
| Круїз-контроль                                  |                       |  | +  |
| Електро регулювання Дзеркал                     |                       |  | +  |
| Підігрів дзеркал                                |                       |  | +  |
| Електросклопідіймачі                            |                       |  | +  |
| Електропідйом кабіни                            |                       |  | +  |
| Підігрівач палива                               |                       |  | +  |
| Магнітола                                       |                       |  | +  |
| Пневмо сидіння водія                            |                       |  | +  |
| Кондиціонер                                     |                       |  | +  |
| <b>Характеристики бортового кузова з тентом</b> |                       |  |  |
| <b>Габаритні розміри (ДхШхВ)</b>                |                       | <b>6000x2500x2300x600(висота бортів)</b> |  |
| Зварна монолітна конструкція з                  |                       |  |  |



Товариство з обмеженою відповідальністю  
«СТ-ПРОЗОРО»

✉ prozoro@s-t.biz.ua

вул. Запорізька, 8 В  
м. Бориспіль  
Київська область, 08300

код ЄДРПОУ 41162302

|                |   |
|----------------|---|
| Платформа      | холоднокатаного сталевго профілю, покращеного типу, з підсиленими лонжеронами та поперечними балками із профільної труби. Покрита антикорозійним покриттям. |
| Борта          | Алюмінієві двоохсекційні, відкриваються незалежно один від одного (крім переднього). Висота борта – 800 мм.   |
| Підлога        | Бакелітова фанера товщиною 21 мм  |
| Замок борта    | Алюмінієвий – 10 шт.  |
| Середня стійка | Сталева, зварна – 2 шт.   |
| Підкрилки      | Пластикові DOMAR (Італія).  |





**Обґрунтування технічних та якісних характеристик предмета закупівлі**  
**Найменування предмету закупівлі:**  
**ДК 021:2015: 34130000-7 мототранспортні вантажні засоби**  
**(Вантажні бортові тентовані автомобілі)**

**Розділ I. Кількість та опис усіх необхідних характеристик товарів (технічна специфікація):**

| Найменування товару, що є предметом закупівлі                      | Технічні та якісні характеристики товару, що є предметом закупівлі  | Кількість, шт. |
|--|---|----------------|
| Вантажний бортовий тентований автомобіль                           | Автомобіль повинен відповідати державним стандартам, вимогам ДСТУ, технічним умовам, екологічним нормам у відповідності з технічними регламентами та національними стандартами, сертифікованим в Україні. | 4              |
| <b>1.1.1 Технічні характеристики автомобіля</b>                    |   |                |
| Робочий об'єм двигуна (куб.см)                                     | не менше 5890   |                |
| Потужність двигуна (кВт (к.с.) при об./хв.)                        | від 206 до 243 (від 280 до 330) / при від 1500 до 2500  |                |
| Колісна формула  | 4x2   |                |
| Екологічний стандарт   | не нижче Євро 5   |                |
| Колісна база, мм   | від 4250 до 4750  |                |
| Вантажність шасі, кг   | не менше 12600  |                |
| Кількість передач КПП  | не менше 6, механічна   |                |
| Тип двигуна  | Турбодизель   |                |
| Габаритні розміри (довжина/ширина/висота), мм                      | не менше 8105/не менше 2450/ не менше 2910  |                |
| Крутний момент, Н.м/об. хв.  | від 980 до 1500/ від 1100 до 1500   |                |
| Тип зчеплення  | Сухе фрикційне одно дискове з діафрагменною пружиною  |                |
| Навантаження на передню вісь, кг                                   | не менше 7100   |                |
| Навантаження на задню вісь, кг                                     | не менше 11000  |                |
| Маса шасі, кг  | не менше 5370   |                |
| Повна маса, кг   | не більше 19000   |                |
| Підвіска передня/задня   | залежна, ресорна/ залежна, ресорна  |                |
| Гальмівні механізми, (передні / задні)                             | Барабанні/барабанні   |                |
| <b>1.1.2 Комплектація автомобіля (наявність):</b>                  |   |                |
| Кондиціонер  |   |                |
| Круїз контроль   |   |                |
| Електричні склопідіймачі   |   |                |
| Зовнішні дзеркала з підігрівом та електричним приводом регулювання |   |                |
| Рульова колонка, що регулюється по куту нахилу                     |   |                |
| Передні та задні стабілізатори поперечної стійкості автомобіля     |   |                |
| Система ABS  |   |                |
| Імобілайзер  |   |                |
| Центральний замок з дистанційним управлінням                       |   |                |
| Тахограф   |   |                |
| Вогнегасник, аптечка, домкрат, шланг підкачки                      |   |                |
| Запасне колесо   |   |                |
| <b>1.1.3 Характеристики надбудови:</b>                             |   |                |

|                                     |  |
|-------------------------------------|--|
| Тип надбудови                       | Бортова платформа  |
| Внутрішні розміри, мм.:             |  |
| Довжина                             | не менше 6000  |
| Ширина                              | не менше 2450  |
| Висота борта                        | не менше 600   |
| Внутрішня площа, м <sup>2</sup>     | не менше 15,92   |
| Внутрішній об'єм, м <sup>3</sup>    | не менше 30  |
| Платформа                           | Зварна монолітна конструкція з холоднокатаного сталевого профілю, покращеного типу, з підсиленими лонжеронами із швелеру та поперечними балками із профільної труби; Покрита антикорозійним покриттям  |
| Каркас тенту                        | Сталевий каркас, погрунтований; захисна дошка каркаса  |
| Борта                               | Алюмінієві двохсекційні, відкриваються незалежно один від одного, крім переднього. Висота борта не менше 600 мм.   |
| Підрамник (каркас основи надбудови) | - виготовлюється з продольних і поперечних швелерів, які чергуються з поперечними профільними трубами.<br>- антикорозійна обробка, методом гарячого цинкування.  |
| Кріплення фургона до рами шасі      | за допомогою консольних кронштейнів та розвантажувальних елементів. У задній частині – жорстке з'єднання.  |
| Конструкція надбудови               | - передній борт висотою 600 мм. Рамка з профільної труби, сітка плетена 4 мм (ячейка 50);<br>- бічний та задній бортовий профіль алюмінієвий анодований набірний висотою 600 мм;<br>- петлі по 3 на кожен відкидну стулку;<br>- замки панелей – 10 шт. |
| Підлога                             | Бакелітова фанера товщиною не менше 24 мм  |
| Обладнання                          | - бічні габаритні LED маркера;<br>- висувна драбина (оцинкована) – 1 шт;<br>- гумові задні відбійники (2 шт.);<br>- пластикові підкрилки;<br>- бризговики;<br>- боковий захист (веловідбійники): профіль на відкидних кронштейнах;                     |
| Замок борта                         | Алюмінієвий – 8 шт   |
| Середня стійка                      | Сталева з'ємна – 2 шт  |

## Розділ II. Загальні вимоги до Товару

- 2.1. Рік випуску товару, що є предметом закупівлі має бути не раніше 2022 року.
- 2.2. Товар має бути справним, новим, не бувшим у використанні, готовий до експлуатації, заправлений технічними рідинами.
- 2.3. Товар повинен бути у виконанні, передбаченому нормативно-технічною документацією

виробника, повинен відповідати вимогам відповідних нормативно-правових актів України щодо допуску до експлуатації.

2.4. До товару повинна додаватись супутня документація виробника: посібник по експлуатації, сервісна книжка тощо. Супутня документація повинна бути виконана українською мовою. У разі, якщо оригінал супутньої документації складений іншою мовою, він обов'язково має супроводжуватись автентичним перекладом українською мовою.

2.5. Гарантійний термін на запропонований учасником товар має становити не менше 2 (двох) років або 100 000 (сто тисяч) км пробігу, в залежності яка подія настане раніше, протягом якого Учасник забезпечує сервісне обслуговування та, при необхідності, ремонт (заміну) вузлів та агрегатів, що підпадають під гарантійні зобов'язання за власний рахунок.

2.6. Якість товару повинна відповідати вимогам ДСТУ та нормативним вимогам із захисту довкілля.

### **Розділ III. Вимоги до постачання товару, що є предметом закупівлі.**

3.1. Строк поставки товару: впродовж 21 (двадцяти одного) календарних днів наступних за днем отримання замовлення Покупця.

3.2. Поставка здійснюється за рахунок учасника-переможця процедури закупівлі (далі – Переможцем). Переможець несе всі витрати та ризики, пов'язані з доставкою до вказаного місця призначення, включаючи оплату відповідних податків і інших зборів. Умови поставки Товару — DDP офіс Замовника (ІНКОТЕРМС 2020).

3.3. Місце поставки товару: вул. Болсуновська, 6, м. Київ, 01014.

Гарантійне обслуговування та ремонт товару надається Переможцем протягом встановленого гарантійного строку за місцезнаходженням Замовника (вул. Болсуновська, 6, м. Київ, 01014).

3.4. Під час передачі товару Переможець повинен надати Замовнику всі необхідні документи для реєстрації в органах державної реєстрації транспортних засобів.